

# V5008 Kubota RTV Lame à neige de 72 po

Le contenu de cette enveloppe appartient au propriétaire.  
Veuillez le remettre au propriétaire une fois l'installation terminée.

**IMPORTANT: Veuillez lire attentivement les instructions d'installation avant de commencer.** L'installation de tout article est plus facile si le véhicule est propre et exempt de débris.

Ces instructions ne sont valables que pour l'attachement à RTV-X900, Véhicules utilitaires RTV-X1100C, RTV-X1120, RTV-XG850 et RTV-X1140.

**Remarque:** Ressorts avant à usage intensif (V5218) ou amortisseur de ressort à usage intensif Les assemblages (V5219) sont requis pour RTV-X900, RTV-X1120 et RTV-XG850.

Les ressorts à usage intensif sont livrés en standard sur le modèle RTV-X1140. Pour RTV-XG850, l'installation du kit de protection de gril K7591-97900 est requise.

**Temps d'installation approximatif: 1-2 heures**

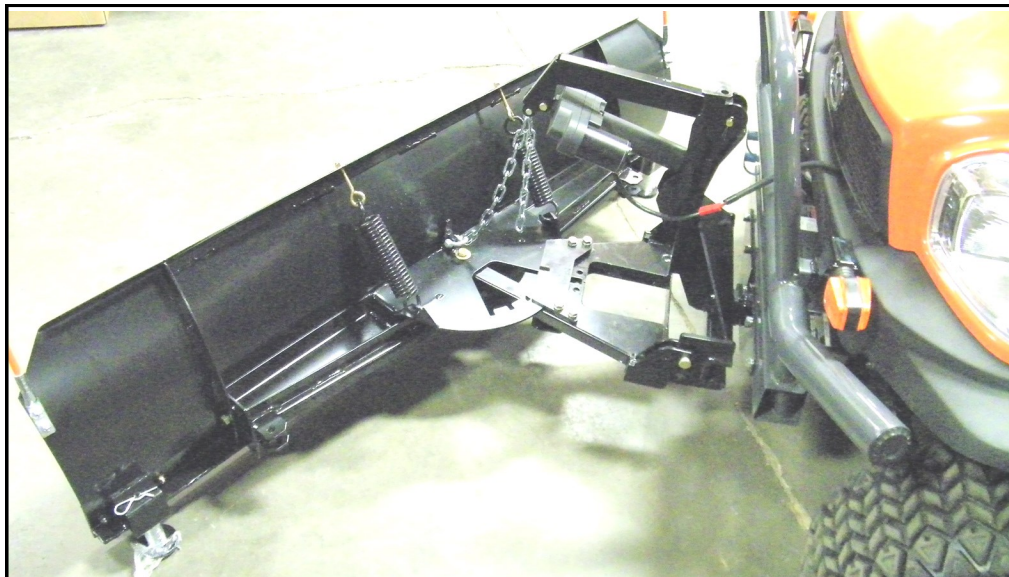

### **WARNING**

Ne tentez pas d'installer ou d'utiliser cette lame avant d'avoir lu et compris tous les avertissements et les instructions figurant dans ce manuel ou sur la lame. Le fait de ne pas lire tous les avertissements et les instructions pourrait causer des blessures graves ou mortelles.



### **AVIS**

Les cabines, les lames et les accessoires ajoutent du poids supplémentaire au véhicule. Le poids des accessoires est indiqué dans les brochures des produits. Le poids total des accessoires doit être soustrait de la capacité nominale du véhicule, qui ne doit jamais être dépassée en incluant le poids du conducteur et du passager.

**California Health and Safety Proposition 65 Avertissement:** Ce produit peut contenir des produits chimiques reconnus par l'état de Californie pour provoquer le cancer, des anomalies congénitales ou d'autres troubles de la reproduction.

## RENSEIGNEMENTS SUR LA SÉCURITÉ :

**AVERTISSEMENT :** Les cabines, les lames et les accessoires ajoutent du poids supplémentaire au véhicule. Déduisez le poids total des accessoires de la capacité nominale du véhicule, y compris le poids du conducteur et du passager. Ne jamais utiliser le véhicule en dépassant sa capacité de poids nominale.

**AVERTISSEMENT :** L'exposition au monoxyde de carbone peut provoquer des maladies, des blessures graves ou la mort. N'utilisez pas le véhicule si vous soupçonnez une fuite de monoxyde de carbone. Examinez le système d'échappement tous les mois pour détecter les fuites. Les fuites peuvent être le résultat de mauvaises connexions, de corrosion, de fissures ou de tout autre dommage au collecteur d'échappement. En cas de fuites, réparez ou remplacez le système d'échappement. Ne pas utiliser le véhicule si le système d'échappement n'est pas entièrement réparé ou remplacé.

### AVERTISSEMENT : Blessure grave ou mort :

- Ne jamais se tenir debout ou embarquer sur l'ensemble chasse-neige.
- Ne jamais utiliser la lame près d'animaux domestiques ou de personnes.
- Ne jamais laisser le véhicule en marche sans surveillance lorsque la lame est fixée.
- Ne jamais déneiger ou transporter la lame à haute vitesse.
- Ne jamais nettoyer ou effectuer l'entretien pendant que la lame est élevée.
- Ne jamais nettoyer ou effectuer l'entretien pendant que la lame est en état activé.
- Ne jamais déloger une obstruction avec toute partie de votre corps.

### RAPPELS UTILES :

- A. vérifiez le contenu du paquet avant de commencer l'installation.
- B. Travaillez dans une surface assez grande pour accommoder le véhicule et la lame.
- C. Préparez les outils nécessaires afin d'accélérer l'installation.
- D. Demandez à quelqu'un de vous aider à déplacer les pièces et assemblages lourds.

### NOTES SUR L'ENTRETIEN :

- **Vérifiez et serrez toutes les attaches de l'ensemble de lame et de montage sur le véhicule après l'utilisation initiale, puis aux 5 heures d'utilisation par la suite.**
- **À toutes les 10 heures d'utilisation, lubrifiez tous les boulons de pivot, les goupilles, les verrous à loquet et toute autre pièce mobile dans l'ensemble de lame, avec de la graisse toutes saisons.**

Outils requis :

Ensemble de douilles standard et métriques  
 Ensemble de clés à fourche standard et métrique  
 Une clé à cliquet de 3/8 po Coupe-fils et sertisseuse  
 Pinces

Perceuse à main électrique ou sans fil et mèches  
 Lime ou dispositif d'ébavurage

## 1. ÉTAPES PRÉLIMINAIRES:

(pour tous les modèles)

- 1.1 Retirez et jetez les deux boulons M12 fixant le pare-broussaille ou le pare-chocs avant à la traverse de suspension avant. Les deux boulons ne seront pas réutilisés lorsque le cadre de montage de la lame à neige sera installé. Voir la Figure 1.1.
- 1.2 Ouvrez le capot du véhicule.
- 1.3 Passez un taraud M12 x 1,25 à travers les six (6) trous de montage du pare-broussaille ou du pare-chocs avant et sur la surface de montage arrière. Cela permet d'enlever la couche de poudre des trous et d'empêcher le boulon de montage de se dénuder. Assurez-vous qu'ils sont propres et exempts de peinture.
- 1.4 Pour le RTV-XG850, retirez le capot de protection d'origine, le cas échéant. Installez le kit de protection de grill K7591-97900. La grille de protection d'usine peut être stockée et réinstallée lorsque la lame à neige n'est plus utilisée. Certains accessoires RTV-XG850 ne sont pas compatibles avec le protège-grill K7591-97900.

## 2. CADRE DE MONTAGE:

(pour tous les modèles)

- 2.1 Positionnez le cadre de montage de manière à ce que les quatre trous de la plaque avant et les deux trous du support arrière soient alignés avec les trous filetés correspondants du pare-broussaille et de la plaque de protection avant du véhicule.
- 2.2 Installez quatre boulons M12 x 1,25 x 35 mm (A) et des rondelles freins de 12 mm (B) dans les trous du pare broussaille, ainsi que deux boulons M12 x 1,25 x 35 mm (C) et des rondelles freins de 12 mm (D) dans les trous du support arrière du cadre de montage, à travers les trous de l'angle de croisement avant et de la plaque de protection avant du véhicule. Vérifiez l'ajustement et, au besoin, calez la plaque de montage arrière au moyen des cales fournies. Serrez les boulons M12 (A et C) à 92 lb-pi.

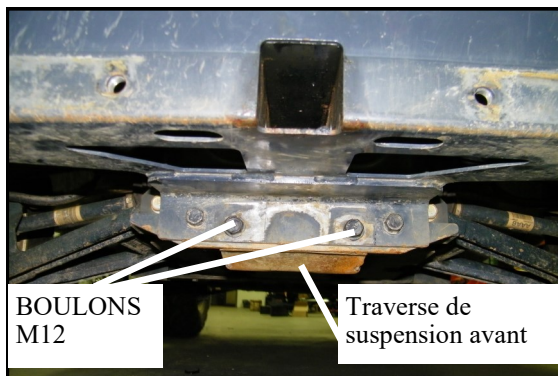

Fig 1.1 Montage de la plaque d'attelage avant

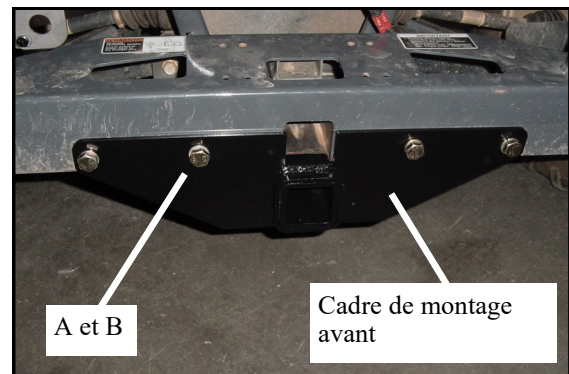
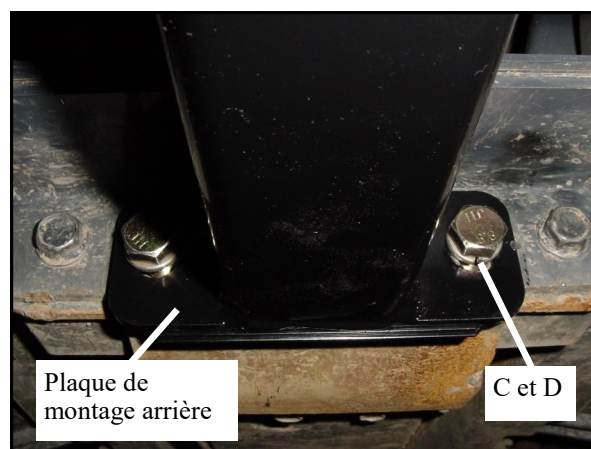

Fig 2.1 Montage de la plaque d'attelage avant



Montage de la plaque d'attelage arrière

### 3. COMMUTATEUR DE COMMANDE ET CÂBLAGE:

(pour tous les modèles)

- 3.1 Les photos 1 et 2 montrent l'emplacement de montage approximatif du relais de puissance. Conformément à la photo 1, repérez le panneau latéral en plastique moulé noir du conducteur. Pour exposer la zone indiquée sur la photo 2, retirez le panneau latéral. Pour cela, il faut enlever deux (2) vis à serrage à main du côté conducteur de l'unité. Au moyen d'une vis-foret-taraud n° 10 x 3/4 de longueur, fixez le relais de puissance et l'extrémité avec cosse à anneau du fil de masse noir de calibre 16 à la surface métallique illustrée à la photo 2.

**REMARQUE IMPORTANTE :** Le fil de masse noir de calibre 16 doit avoir un bon contact électrique avec le châssis du véhicule.

- 3.2 Acheminez les extrémités avec cosse à anneau des fils rouge et noir de calibre 12 dans le faisceau de câblage jusqu'à la batterie du véhicule.

Attachez l'extrémité avec cosse à anneau du fil rouge de calibre 12 (avec l'ensemble porte-fusible) à la borne positive (+) de la batterie. Attachez le fil noir de calibre 12 à la borne négative (-) de la batterie.

- 3.3 Acheminez l'extrémité avec borne de pointe mâle du fil bleu de calibre 18 vers le faisceau de câblage du véhicule se trouvant sous le siège et à l'extérieur du cadre latéral du conducteur, puis connectez-la à la première des trois extrémités de borne de pointe femelle dans le faisceau de câblage du véhicule.

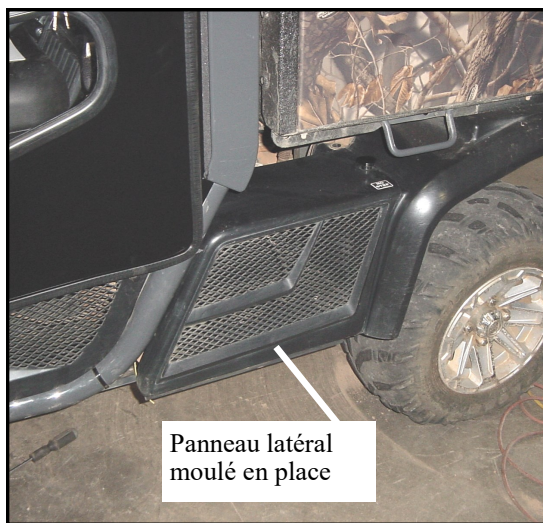

Photo 1 - Vue du côté gauche du RTV X900

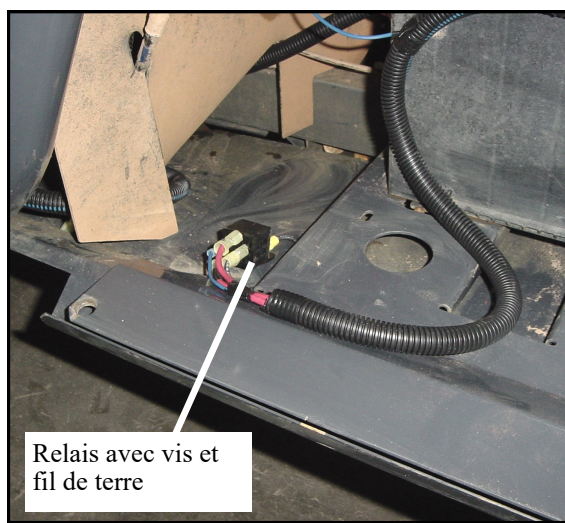
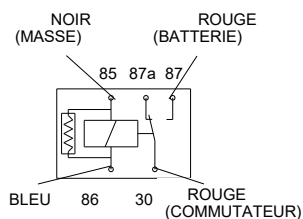

Photo 2 - Vue du côté gauche du RTV X900 avec le panneau latéral moulé retiré



Étape 3.1



Étape 3.2



Étape 3.3

## Câblage RTV-XG850:

- 3.1a Retirez le compartiment de rangement sous le siège et le panneau pour accéder au compartiment à fusibles. Si équipé du câblage accessoire atteléz, fixez le relais de puissance et la borne d'anneau à la fin de 16 ga. fil de terre noir en utilisant l'un des boulons existants. Si non équipé d'une boîte à fusibles pour accessoires, percez un trou de 1/4 "et fixez-le à l'aide d'un boulon (non compris dans le kit). Assurer cette terre le fil est bien en contact avec la surface métallique (photo 3).
- 3.2a Itinéraire NOIR 12 ga. anneau extrémité du point à la terre sur le cadre (photo 4). Fixez la cosse à anneau. Terminal le diamètre peut devoir être légèrement élargi. Route ROUGE 12 ga. extrémité de la bague au solénoïde du démarreur sous le conducteur siège (photo 5). Fixez la cosse à anneau au poteau avant en respectant l'orientation du véhicule.
- 3.3a Localisez la cosse femelle à l'extrémité du fil blanc / vert situé à gauche du solénoïde du démarreur (photo 6). Attachez terminal de balle mâle de 18 ga. fil bleu.



photo 3



photo 4



photo 5

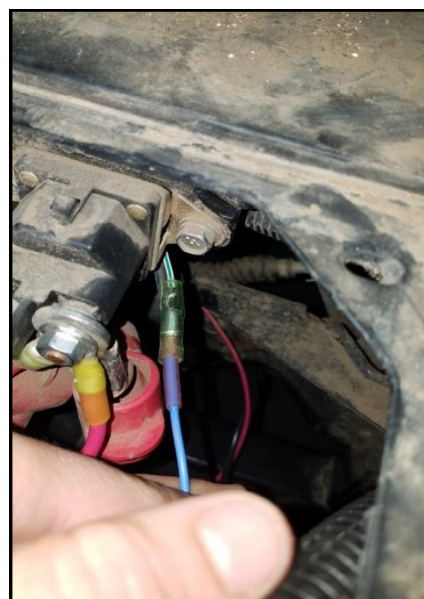
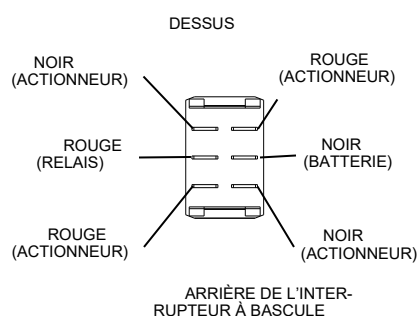

photo 6

### 3. COMMUTATEUR DE COMMANDE ET CÂBLAGE:

(pour tous les modèles)

- 3.4 À partir de l'avant de la batterie, acheminez l'extrémité libre du faisceau de câblage arrière sous le véhicule, en suivant le chemin des boyaux hydrauliques du véhicule sous le côté conducteur, entre la plaque de protection et le plancher de la cabine, dans le compartiment avant sous le capot, puis vers la zone située sous le côté conducteur du tableau de bord.
- 3.5 Installez l'interrupteur à bascule à trois positions dans l'orifice rectangulaire du tableau de bord.  
**REMARQUE IMPORTANTE :** Lors de l'installation des fils sur les bornes de l'interrupteur à bascule à trois positions, les positions des fils sont indiquées en visionnant l'interrupteur à partir du côté des bornes.
- 3.6 Poussez le raccord femelle à l'extrémité libre du fil rouge dans le faisceau de câblage arrière sur la borne gauche au milieu de l'interrupteur à bascule. Poussez le raccord femelle à l'extrémité libre du fil noir dans le faisceau de câblage arrière sur la borne droite au milieu de l'interrupteur à bascule. Poussez le raccord femelle à l'extrémité libre d'un des fils rouges dans le faisceau de câblage avant sur la borne gauche inférieure, et le deuxième fil rouge sur la borne droite supérieure de l'interrupteur à bascule. Poussez le raccord femelle à l'extrémité libre d'un des fils noirs dans le faisceau de câblage avant sur la borne droite inférieure, et le deuxième fil noir sur la borne gauche supérieure de l'interrupteur à bascule.
- 3.7 Acheminez l'extrémité avec connecteur double du faisceau de câblage avant à travers le compartiment avant du véhicule et le centre de la calandre.
- 3.8 Vérifiez l'acheminement des faisceaux de câblage avant et arrière pour vous assurer qu'ils sont éloignés des sources de chaleur et des pièces en mouvement. Fixez les faisceaux en place à l'aide des attaches de câble. Fermez le capot du véhicule.



Step 3.6



Étape 3.5

### 4. DÉFLECTEUR DE NEIGE:

(pour tous les modèles)

- 4.1 Placez le déflecteur de neige en caoutchouc sur le bord supérieur de la lame de la charrue avec le trou de montage aligné avec les trous dans le moule. Placez le bracelet en acier sur le dessus du déflecteur et attachez à l'aide de sept 5 / 16-18 x Boulons de carrosserie de 1-1 / 4 po, rondelles plates de 5/16 po, et écrous de blocage 5 / 16-18. Serrer le 5/16 " écrous de blocage suffisants pour bien retenir la neige ensemble déflecteur en place, mais ne pas écraser le caoutchouc dans la zone autour des trous de boulon.

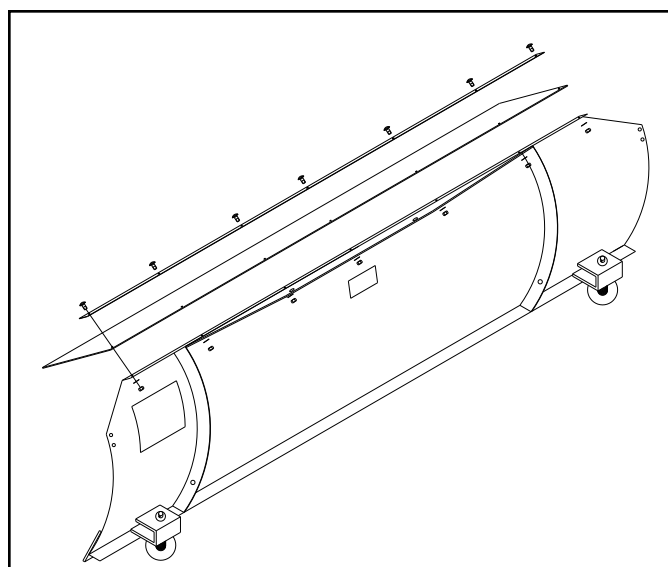

ÉTAPE 4.1

## 5. Fixation du cadre de bascule sur le versoir

(pour tous les modèles)

5.1. Comme illustré à la figure 4.1, repérez le versoir en acier, le cadre de bascule, deux boulons 1/2 po-13 x 2-1/2 po et deux contre-écrous Nylock 1/2 po-13. Appliquez de la graisse toutes saisons sur les surfaces de contact du cadre de bascule et sur la nervure du versoir. Comme illustré, alignez le trou de montage du cadre de bascule avec celui de la nervure du versoir (près du dessous). Insérez un boulon 1/2 po-13 x 2-1/2 po à travers les trous de montage, comme illustré. Installez un écrou Nylock 1/2 po-13 à l'arrière du boulon. Répétez l'installation des pièces sur le côté droit, en orientant la tête du boulon du côté opposé du centre du versoir. Serrez les écrous Nylock afin que l'assemblage soit bien tendu, tout en permettant au cadre de bascule de pivoter librement.

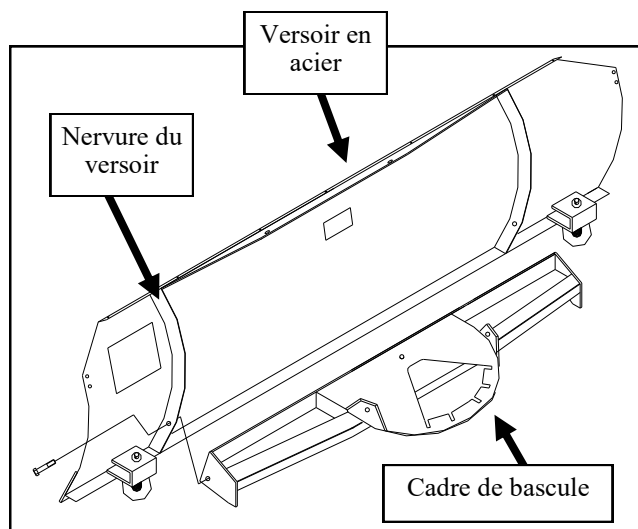

Figure 5.1— Fixation du cadre de bascule sur le versoir

## 6. Installation des ressorts de bascule

(pour tous les modèles)

6.1 Comme illustré à la figure 6.1, repérez les deux ressorts de bascule, deux boulons à œil, deux écrous hexagonaux Nylock 3/8 po-16 et deux rondelles 3/8 po.

6.2 *Remarque :* Dans l'illustration, le cadre de bascule se trouve à une distance exagérée du versoir afin de clarifier le positionnement des ressorts. Comme illustré à la figure 6.2, accrochez une extrémité du ressort dans la fixation de ressort inférieure. Accrochez le boulon à œil à l'autre bout du ressort et insérez la section fileté dans le trou de la fixation de ressort supérieure. Installez une rondelle 3/8 po, puis un écrou hexagonal Nylock 3/8 sur le boulon à œil. Répétez ce processus pour le deuxième ressort de bascule.

6.3 Réglez la tension des ressorts en serrant l'écrou Nylock jusqu'à ce qu'une feuille de papier puisse glisser entre deux spires du ressort. Assurez-vous de régler la tension uniformément dans les deux ressorts.



Figure 6.1— Ressorts de bascule et quincaillerie

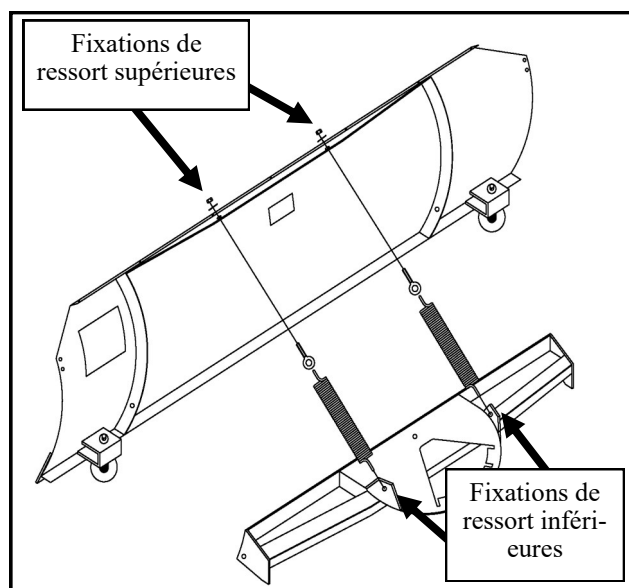

Figure 6.2— Installation des ressorts de bascule

## 7. Installation du cadre en « A »

(pour tous les modèles)

7.1 Comme illustré à la figure 7.1, repérez le cadre en « A », la poignée angulaire de lame, le ressort de poignée, un boulon à tête hexagonale 1/2-20 x 3,5 po, un contre-écrou hexagonal conique 1/2-20 et une rondelle 1/2 po. Appliquez de la graisse toutes saisons sur les surfaces supérieure et inférieure du cadre en « A », ainsi que dans le trou de boulon 1/2 po et autour. La graisse devrait s'étendre à environ 2,5 cm du centre du trou.

7.2 Comme illustré à la figure 7.2, glissez le cadre en « A » dans la pochette du cadre de bascule, en alignant les trous de boulon 1/2 po des deux assemblages. Insérez un boulon à tête hexagonale 1/2-20 x 3,5 po avec une rondelle 1/2 po sous la tête du boulon et sous le contre-écrou. Serrez afin que le boulon soit bien tendu, tout en permettant au cadre en « A » de pivoter librement dans la pochette du cadre de bascule.

7.3 Appliquez de la graisse sur le dessous de l'équerre de verrouillage à l'endroit où elle entre en contact avec le cadre de bascule. Positionnez l'équerre de verrouillage avec les espaceurs vers le bas et les quatre trous alignés avec les trous correspondants du dessus du cadre en « A ». Fixez le support avec quatre boulons à tête hexagonale 1/2 po-13 x 1 1/2 po. Assurez-vous que le cadre en « A » pivote dans les deux directions.

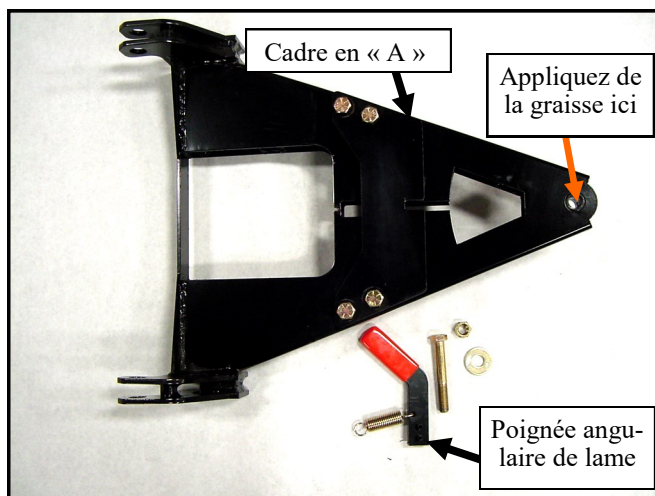

Figure 7.1—Cadre en « A » et quincaillerie

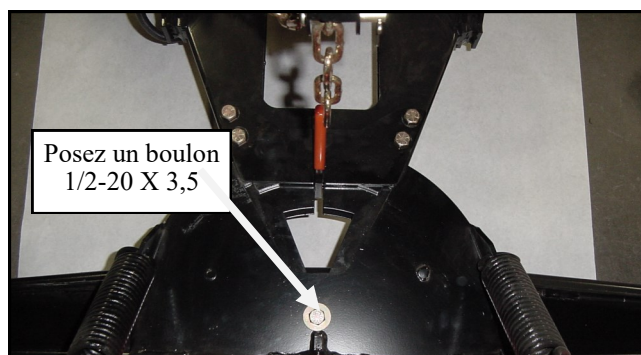

Figure 7.2—Cadre en « A » et cadre de bascule



7.4 Installez la poignée angulaire de lame. Pour faciliter l'installation, orientez le cadre en « A » comme illustré à la figure 7.4, en alignant la fente angulaire de la lame du cadre de bascule avec la fente angulaire du cadre en « A » dans la position centrale. Orientez la poignée angulaire de lame de manière à ce que le ressort et la poignée pointent à l'opposé du versoir (voir la figure 7.4).

7.5 Comme illustré aux figures 7.4 et 7.5, glissez la poignée angulaire de lame et le ressort dans la fente angulaire de la lame, en vous assurant de saisir la plaque du cadre en « A » entre les goupilles cylindriques de la poignée angulaire.

7.6 Comme illustré à la figure 7.6, avec une pince, étirez le ressort de la poignée en l'éloignant du versoir et insérez le crochet du ressort dans la fente de retenue de la plaque supérieure du cadre en « A ».

7.7 Pour orienter la lame à l'une des quatre positions possibles, tirez la poignée vers le versoir (en l'éloignant du devant du véhicule) jusqu'à ce qu'elle sorte de la fente angulaire supérieure de la lame. Pivotez la lame dans la position voulue, puis lâchez la poignée. Assurez-vous de remettre la poignée angulaire de lame dans la fente supérieure. Remuez le versoir pour vérifier que la poignée est bien engagée.

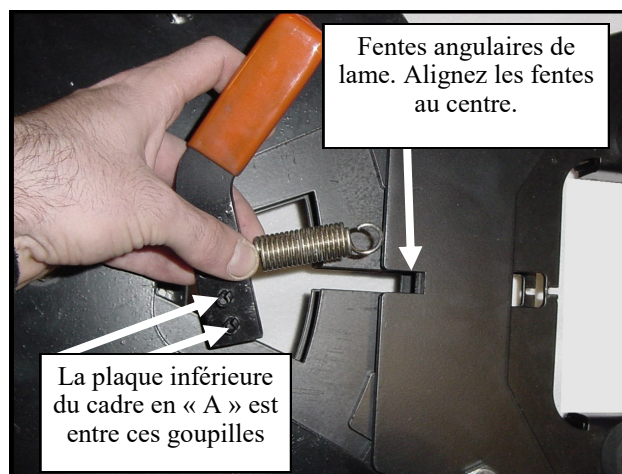

Fig. 7.4—Poignée angulaire de lame correctement orientée

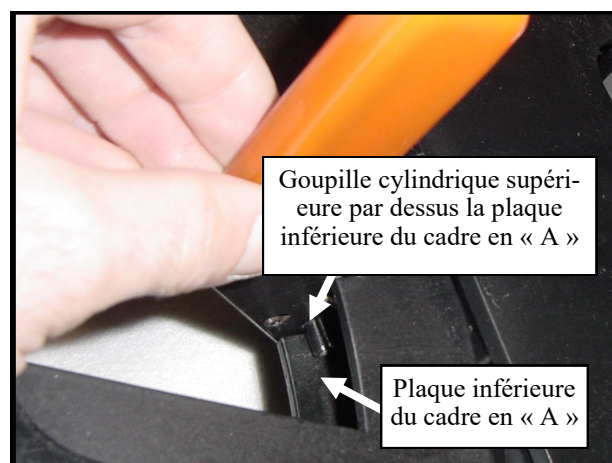

Figure 7.5—Poignée angulaire de lame

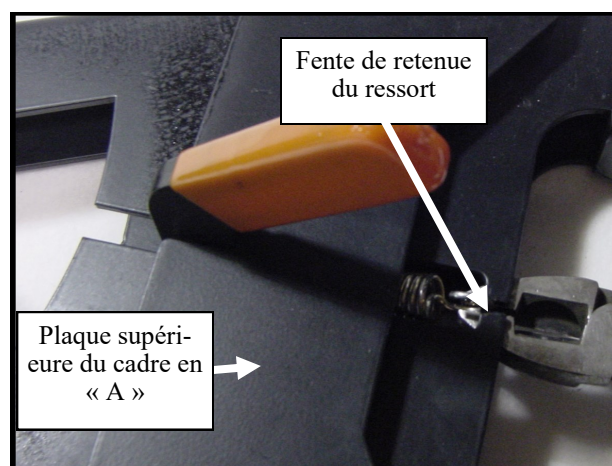

Figure 7.6—Poignée angulaire de lame installée

## 8. Installation de la manille de la chaîne/ du treuil

(pour tous les modèles)

8.1 Repérez la manille de la chaîne de levage (voir la figure 6.1).

8.2 Comme illustré à la figure 8.2, glissez la chaîne de levage à travers la manille, puis insérez la goupille dans la manille et dans le trou de levage du cadre de bascule. Insérez la clavette dans le petit trou de la goupille puis pliez-la pour la bloquer en place.

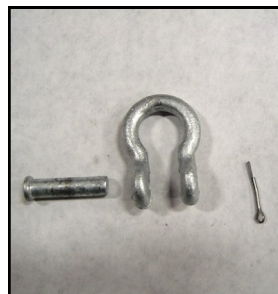

Figure 8.1—Manille de la chaîne de levage

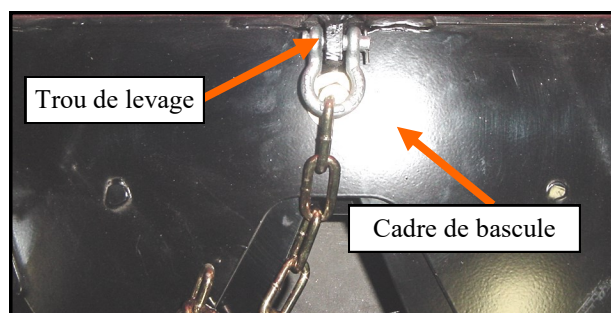

Figure 8.2—Manille installée sur le cadre de bascule

## 9. Installation du marqueur de lame

(pour tous les modèles)

9.1 Comme illustré à la figure 9.1, repérez l'ensemble de marqueur de lame.

9.2 Comme illustré à la figure 9.2, repérez les trous de montage du marqueur de lame sur la partie supérieure du versoir. Alignez les trous du marqueur de lame avec les trous au coin supérieur du versoir. Insérez deux boulons à tête hexagonale 5/16 po et deux écrous hexagonaux Nylock inclus dans l'ensemble de marqueur de lame. Placez une rondelle 5/16 po sous les écrous hexagonaux Nylock. Répétez l'étape 9.2 pour installer le marqueur de lame de l'autre côté du versoir.



Figure 9.1—Ensemble de marqueur de lame

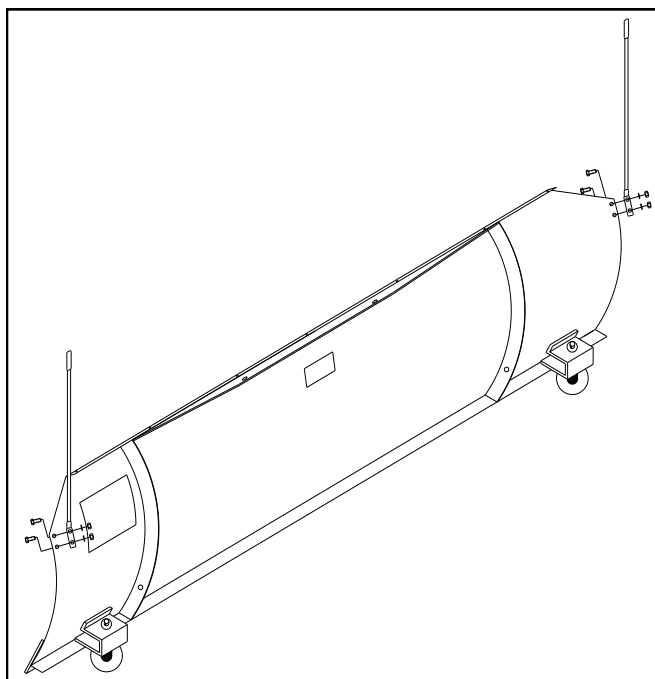

Figure 9.2—Installation du marqueur de lame

## 10. Fixation du bras de levage sur le cadre de levage

(pour tous les modèles)

10.1 Appliquez de la graisse sur les trous de pivot du bras de levage, de l'actionneur et du cadre de levage supérieur. Placez l'extrémité de la tige de l'actionneur entre les plaques verticales du cadre de levage, et alignez le trou inférieur du cadre de levage avec le trou pour tige de l'actionneur. Insérez une goupille de 1/2 po x 2 1/2 po pour maintenir. Placez l'extrémité arrière du bras de levage entre les plaques verticales du cadre de levage, et alignez le trou supérieur du cadre de levage avec le trou arrière du bras de levage. Insérez une goupille de 1/2 po x 2 1/2 po pour maintenir. Placez l'extrémité fixe de l'actionneur entre les plaques du bras de levage comme illustré, alignez les trous et insérez une goupille de 1/2 po x 2 po pour maintenir. Insérez ensuite des clavettes dans les trois goupilles pour les bloquer en place (voir la figure 10.1).

## 11. Installation du cadre de levage dans le récepteur

(pour tous les modèles)

11.1 Appliquez de la graisse sur la tige du cadre de levage et à l'intérieur du récepteur. Déplacez le cadre de levage vers le récepteur de votre véhicule de manière à aligner la tige du cadre de levage avec le tube d'extrémité femelle de l'attelage du récepteur. Poussez le cadre de levage dans l'attelage du récepteur jusqu'à ce que les trous soient alignés, en vérifiant que le cadre de levage soit dégagé du pare-chocs et de la calandre de votre véhicule. Voir la Figure 11.1 Insérez une goupille à travers le trou du récepteur et la tige du cadre de levage, puis fixer. Voir la figure 11.2

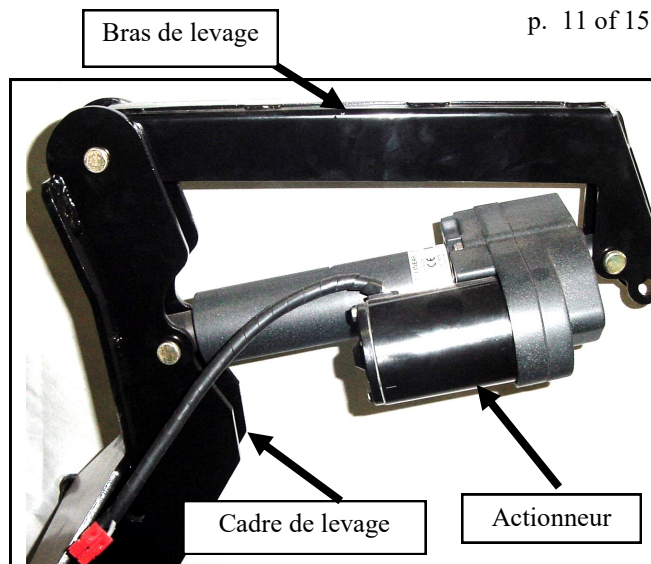

Fig. 10.1—Cadre de levage et bras de levage

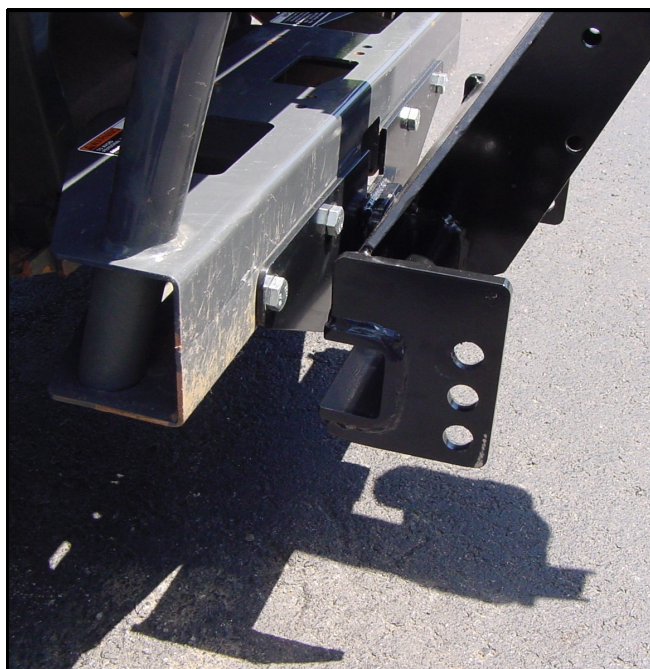

Fig. 11.1—Disposition du cadre de levage et du récepteur



Fig. 11.2—Goupille du cadre de levage et du récepteur

## 12. Fixation de la béquille en position de rangement supérieure

(pour tous les modèles)

12.1 Installez la béquille arrière en position de rangement. Placez les deux goupilles sur la béquille arrière dans les deux trous sur les plaques verticales du cadre de levage côté conducteur. Insérez des clavettes pour les maintenir en place (voir les figures 12.1a et 12.1b).

## 13. Béquille en position de rangement inférieure

(pour tous les modèles)

13.1 Comme illustré à la figure 13.1, placez la fente de la béquille arrière par dessus la sangle noire sur le cadre en « A », puis placez la béquille arrière dans les trous inférieurs du cadre de levage. Insérez les goupilles de la béquille dans les trous inférieurs du cadre de levage. Placez la béquille avec son pied vers le bas. Comme illustré à la figure 12.1b, insérez des goupilles pour la maintenir en place. Cette position doit être utilisée lors de l'entreposage de la lame.

### MISE EN GARDE:

**⚠ N'utilisez jamais la lame à neige lorsque la béquille arrière est dans cette position.**



Figure 12.1a - Béquille rangée

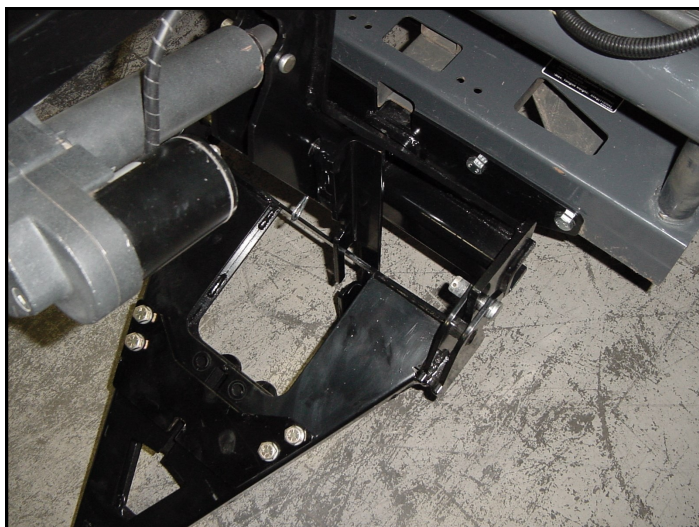

Figure 13.1 - Béquille en utilisation



Figure 12.1b - Goupilles de la béquille

## 14. Fixation du cadre en « A » sur le cadre de levage

(pour tous les modèles)

14.1 Appliquez de la graisse sur les trous de pivot à l'arrière du cadre en « A » et sur le cadre de levage inférieur.

14.2 Placez les pattes extérieures arrière du cadre en « A » sur les deux côtés des pattes extérieures inférieures du cadre de levage. Insérez des goupilles de 3/4 po x 2 po de longueur dans les trous. Ne fixez pas en place avant l'alignement final avec le véhicule. Voir les figures 14.1 et 14.2.

14.3 Alignez le cadre en « A » avec le trou approprié du cadre de levage, de manière à ce que le cadre en « A » soit de niveau. Attachez la chaîne de levage au bras de levage, en laissant un peu de jeu dans la chaîne. Voir la figure 14.3.

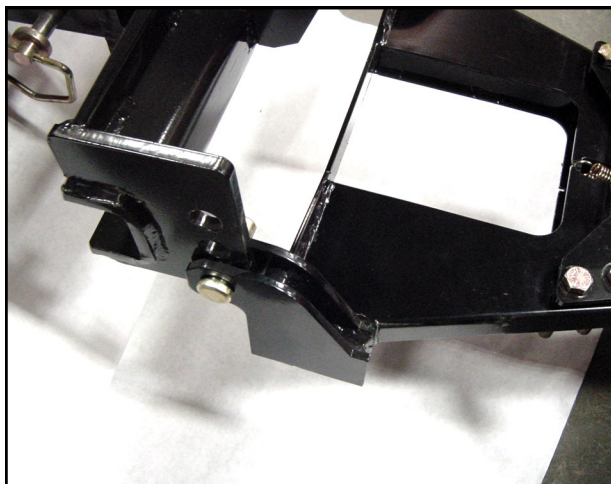

Figure 14.1—Pattes de montage du cadre en « A » et du cadre de levage

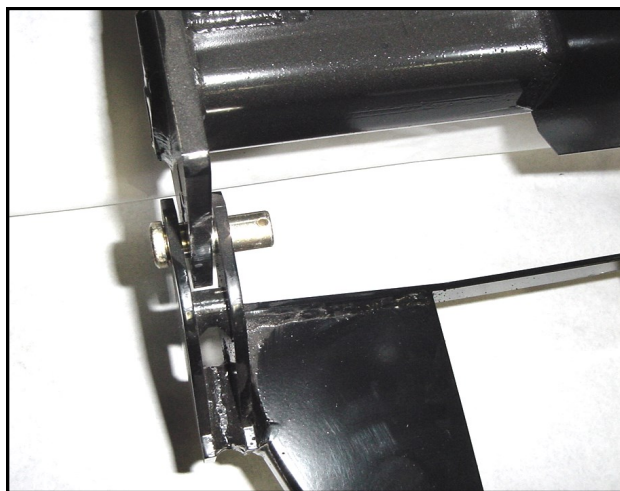
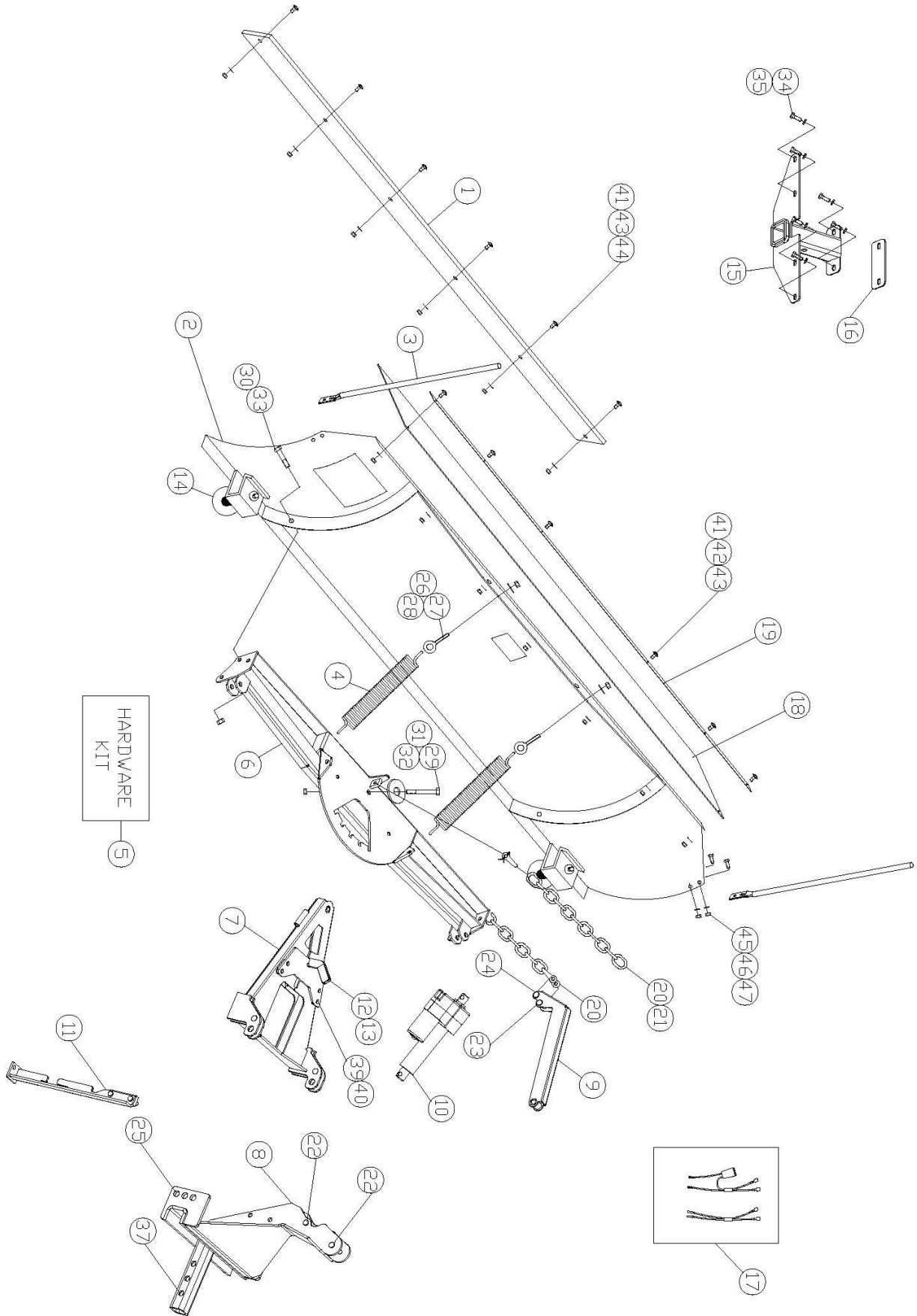

Figure 14.2—Pattes de montage du cadre en « A » et du cadre de levage



Figure 14.3— Configuration finale de la lame à neige

# V5008 Kubota RTV 72 "lame de neige" Schéma des pièces de rechange



# V5008 Kubota RTV 72 "lame de neige

## Liste de pièces de rechange

Part	Description	Kubota Part Number	Part Number	Qty.	
1	Cutting Edge	70000-01088	UTV-CE	1	
2	Steel Moldboard	70000-01092	KAF25-039P7	1	
3	Blade Marker Kit (sold as pair)	70000-01011	1TBP37-B	1	
4	Trip Spring (sold separately)	70000-01096	KAF25-039SP	1	
5	Hardware Kit	77700-05221	KX9HWK-UTP	1	
6	Trip Frame	70000-01093	KAF25-039P8	1	
7	A-Frame	77700-05222	1TBP29LD	1	
8	Lift Frame	77700-05223	1TBP38LD	1	
9	Lift Arm	77700-05224	1TBP40LD	1	
10	Actuator	77700-05225	ACT-02	1	
11	Jack Leg	77700-05226	1TBP106LD7	1	
12	Angle Latch Bracket	70000-01090	SM-KAF19A	1	
13	Angle Latch Handle with hardware	70000-01185	KAF25-039P15	1	
14	Skid Shoe Assembly (one unit, not a pair)	70000-01095	UTV-SHOE	1	
15	Mounting Receiver	77700-05227	1TBP173	1	
16	Receiver Shim Kit	77700-05228	1TBP174	1	
17	Wiring Harness	77700-05292	KX9-UTPWH	1	
18	Snow Deflector 72" UTP	70000-01012	2874784-1	1	
19	Snow Deflector Strip UTP	70000-01013	2874784-2	1	
20	26" 4/0 Chain	70000-01186	V4208-18	1	
21	5/16" 3/4 Ton Anchor Shackle	70000-01187	V4208-19	1	
22	1/2" x 2 1/2" Clevis Pin w/Cotter pin	O.L.	N.S.S.	1TBP137	2
23	1/2" x 2" Clevis Pin w/Cotter pin	O.L.	N.S.S.	1CP109	1
24	3/8" x 2" Clevis Pin w/Cotter pin	O.L.	N.S.S.	1CP110	1
25	3/4" x 2" Clevis Pin w/Cotter pin	O.L.	N.S.S.	1CP111	2
26	3/8" x 2 1/2" Eye Bolt	O.L.	N.S.S.	79-01-0001	2
27	3/8" Flat washer	O.L.	N.S.S.	71-00-0037	2
28	3/8-16 Nylon Insert Locknut	O.L.	N.S.S.	72-01-0027	2
29	1/2"-20 x 3 1/2" Hex head Bolt Gr.8	O.L.	N.S.S.	70-00-0110	1
30	1/2"-13 X 2 1/2" Hex head Bolt Gr 5	O.L.	N.S.S.	70-00-0111	2
31	1/2" Flat washer USS	O.L.	N.S.S.	71-00-0038	1
32	1/2"-20 Grade "C" locknut	O.L.	N.S.S.	72-02-0026	1
33	1/2" -13 Nylon Locknut	O.L.	N.S.S.	72-21-0001	2
34	M12x1.25 x 35 Long Hex Head Cap Screw Class 8.8	O.L.	N.S.S.	70-00-0115	6
35	M12 Lockwasher	O.L.	N.S.S.	71-15-0041	6
37	5/8 x 5-3/4 lg Hitch Pin w/lynch Pin	O.L.	N.S.S.	1SM1P2	1
38	1/8" Cotter Pin Hair Pin x 2.56 long	O.L.	N.S.S.	79-12-0010	2
39	1/2"-13 x 1 1/2" Hex head Bolt Gr.8	O.L.	N.S.S.	70-00-0112	4
40	1/2" lockwasher	O.L.	N.S.S.	71-15-0036	4
41	5/16-18 x 1 1/4" Carriage Head bolt	O.L.	N.S.S.	70-69-0002	15
42	5/16" Flat Washer USS	O.L.	N.S.S.	71-01-0003	7
43	5/16" -18 Nylon Locknut	O.L.	N.S.S.	72-01-0002	15
44	5/16" Flat Washer Fender	O.L.	N.S.S.	71-02-0007	8
45	5/16"-18 x 1" long hex head bolt	O.L.	N.S.S.	70-00-0007	4
46	5/16"-18 locknut	O.L.	N.S.S.	71-01-0002	4
47	5/16" Flatwasher	O.L.	N.S.S.	71-00-0035	4
	O.L. = obtain locally				
	N.S.S. = not sold separately				